

GEBRUIKER- SHANDLEIDING

NEWHEEL

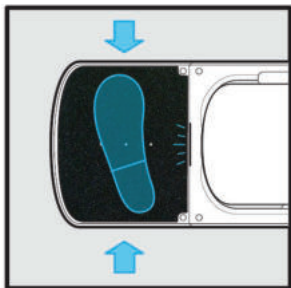

pint
pint X



- Schakel Onewheel Pint in met de schakelknop aan de zijkant.
- Stap stevig aan beide zijden van de drie stippen die langs de middellijn van de voorste voetplank lopen.



- Draag altijd een helm en andere beschermende materialen.
- Leun op een vriend om te beginnen.
- Kom langzaam in evenwicht. De Pint wordt ingeschakeld wanneer je een horizontale positie hebt bereikt.

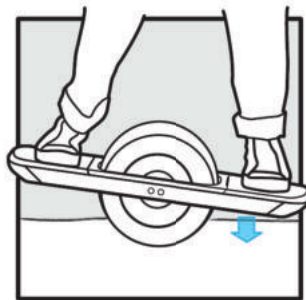

- Leun naar voren om te versnellen.
- Leun naar achteren om te vertragen.
- Leun van zijkant naar zijkant om van richting te veranderen.

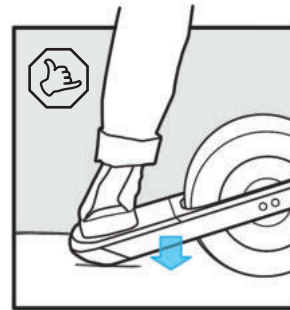

Simplestop™-methode.

- **Om af te stappen, verminder vaart om te stoppen.** Eenmaal gestopt en in balans, leun je langzaam achterover. Het board wordt uitgeschakeld en je kunt de achterkant op de grond laten zakken.
- Je kunt ook met beide voeten wegspringen, **maar zorg ervoor dat je nooit met alleen één voet weg stapt.**

WELKOM BIJ DE REVOLUTIE

Nu je een trotse eigenaar bent van je eigen Onewheel Pint, willen we dat je op een veilige manier een geheel nieuwe manier van rijden ervaart. We hebben deze gebruikershandleiding gemaakt om belangrijke informatie over veiligheid, prestaties en service-informatie met je te delen. Lees deze alsjeblieft voordat je jouw eerste rit maakt en bewaar deze als referentie.

Er komen is meer dan de helft van de pret!

IN DEZE HANDLEIDING VERWIJST PINT NAAR ZOWEL PINT ALS PINT X, TENZIJ ANDERS VERMELD.



WAARSCHUWING

Lees deze handleiding en alle andere materialen zorgvuldig door en volg de beschreven rijprocedures.

Luister altijd naar het terugduwen en leun achterover om te vertragen [blz. 39-43].

Leun nooit naar voren bij terugduwen [blz. 39-43].

Rijd altijd Onewheel Pint op een snelheid en een manier die geschikt is voor de omstandigheden en je mogelijkheden.



WAARSCHUWING

RISICO OP OVERLIJDEN OF ERNSTIG LETSEL

Wanneer je rijdt op een Onewheel, riskeer je overlijden of ernstig letsel door verlies van controle, botsingen en valpartijen. Om veilig te rijden, moet je alle instructies en waarschuwingen in de Gebruikershandleiding lezen en opvolgen.



REGISTREER JE ONEWHEEL PINT

We kunnen geen garantie garanderen tenzij
je board is geregistreerd.

Ga alsjeblieft naar onewheel.com/pages/register

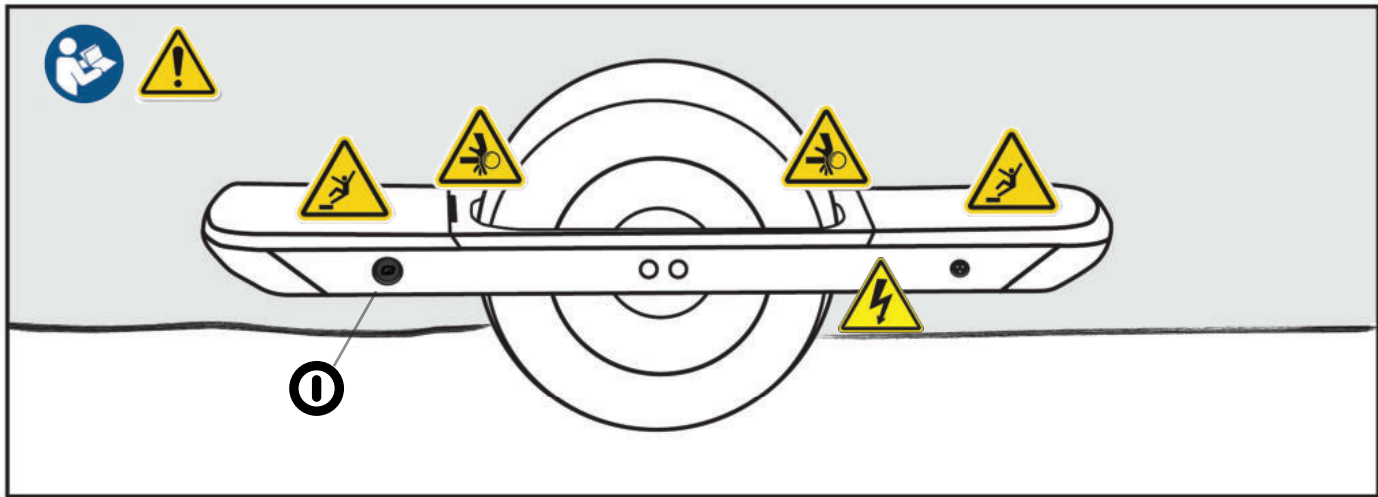

ALGEMENE WAARSCHUWINGEN

Zoals elke sport, is er bij Onewheeling een risico op letsel. Door ervoor te kiezen om een Onewheel te rijden, neemt u de verantwoordelijkheid voor dat risico. Het is belangrijk dat je de regels voor veilig en verantwoord rijden en correct gebruik en onderhoud begrijpt en uitoefent om het risico op letsel te verminderen. Deze handleiding bevat veel onderdelen met "**WAARSCHUWING**" en "**VOORZICHTIG**" over de gevolgen van het niet naleven van veilig rijden en het correct onderhouden en inspecteren van je Onewheel.

Het woord ⚠ **WAARSCHUWING** geeft een mogelijk gevaarlijke situatie aan die, indien deze niet vermeden wordt, kan leiden tot ernstig letsel of overlijden.

Het woord ⚠ **VOORZICHTIG** duidt op een potentiële gevaarlijke situatie of een onveilige praktijk die, indien niet vermeden, kan leiden tot licht of matig letsel, ernstige schade aan jouw Onewheel en het vervallen van je garantie.

Het woord ✓ **TIPS** is een indicatie van informatie om je te helpen om het meeste uit je Onewheel-ervaring te halen.

ATTENTIE

Maximaal rijgewicht: 250 lb / 114 kg

Sta kinderen jonger dan 14
niet toe om dit product te gebruiken

Toezicht van een volwassene is vereist

SPECIALE OPMERKING VOOR OUDERS EN VERZORGERS

Als ouder of verzorger ben je verantwoordelijk voor de activiteiten en veiligheid van je minderjarige of kind (terwijl hij of zij een Onewheel bedient). Zorg ervoor dat hun Onewheel goed werkt en in veilige staat is en dat je kind het juiste gebruik begrijpt. Het is ook belangrijk dat zowel jij als jouw kind alle geldende lokale motorvoertuigen- en verkeerswetten leren, begrijpen en opvolgen. Zorg er altijd voor dat je kind de juiste beschermende uitrusting draagt, inclusief een helm en andere beschermende materialen.

ONEWHEEL WORDT NIET AANBEVOLEN VOOR KINDEREN JONGER DAN 14 JAAR. VOOR KINDEREN VAN 14 JAAR EN OUDER IS HET TOEZICHT VAN EEN VOLWASSENE VEREIST.

DOWNLOAD DE ONEWHEEL-APP

Synchroniseer je board vanuit de Onewheel-app om je rijervaring aan te passen met Digital Shaping™. Met de Onewheel-app kun je ook je accusatus controleren voor epische avonturen, je LED-lampjes inschakelen voor avondcruises en je rijgegevens bijhouden.

✓ **TIP:** Zoek 'Onewheel' op in Google Play of in de Apple App Store.



STARTSCHERM

Jouw dashboard. Selecteer je shaping, monitor je board en bekijk live statistieken.



RITTENSCHERM

Zie geposte ritten van over de hele wereld op je telefoon of browser.

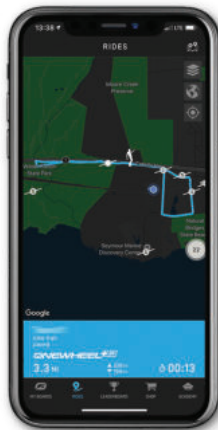

SCHERM RITTENDETAILS

Vind de ritdetails van alle geplaatste ritten.

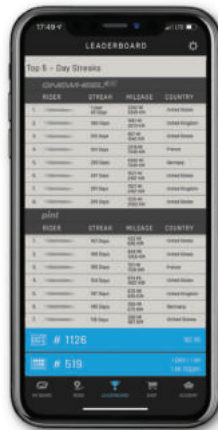

LEADERBOARD

Bekijk topstatistieken en de kilometerstand. de Onewheel-gemeenschap.

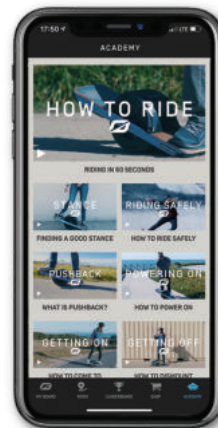

ACADEMIE

Rij-instructies voor beginners tot en met gevorderden.

DIGITAL SHAPING 2.0

Synchroniseer je board vanuit de Onewheel-app om je rijervaring aan te passen. Digital Shaping 2.0 biedt het toppunt van prestaties, comfort en controle. Digital Shaping 2.0 biedt, geïnspireerd door surfboard shapers die verschillende boards maken voor verschillende rides, een complete collectie van Shapings die je op je smartphone kunt selecteren.

DIGITAL SHAPING
2.0

Selecteer je ritmodus/
shaping



Openen
shaping
omschrijvingen

PINT SHAPINGS / RITMODI

REDWOOD
MAX SNELHEID 12 MP/U
Zelfs de hoogste boom begint als een kleine boom. Stap op Redwood en maak het jezelf comfortabel, het zachte profiel en de lagere topsnelheid maken het een gemakkelijke keuze.

PACIFIC
MAX SNELHEID 16 MP/U
De Pacific is ontworpen voor flow in elke situatie. Pacific is los en boterachtig en combineert een hoge carveabiliteit met de soepele kracht die je nodig hebt.

VERHOOGD
MAX SNELHEID 16 MP/U
Hef de voorkant omhoog om maximaal omhoog te kunnen gaan en het rijden op de baan.

SKYLINE
MAX SNELHEID 16 MP/U
Ga op volle kracht met Skyline. Skyline is responsief en krachtig en biedt de ultieme ervaring voor maximale smeerbaarheid.

DIGITAL SHAPING 2.0

MUN BOARD RITJES LEADERBOARD SHOP INSTELLINGEN



GEEN AFSTANDBEDIENING VEREIST

Leun naar voren om te gaan, naar achteren om te vertragen, zo eenvoudig is het.



SIMPLESTOP

De nieuwe Simplestop™-technologie van de Onewheel Pint maakt het rijden op Onewheel nog eenvoudiger. Kom langzaam tot stilstand, leun achterover en de Onewheel Pint zet je voorzichtig neer.



LIGHTBAR

De Onewheel Pint heeft een geïntegreerde Lightbar in de voorste voetplank voor de sensorpad-indicatie, accubewaking en waarschuwingen tijdens het rijden.



MAGHANDLE

De Onewheel Pint heeft een ingebouwde Maghandle™, waardoor hij gemakkelijk te dragen is en magnetische sluitingen die het wiel vastklikt wanneer hij niet wordt gebruikt.



HYPERCORE™ BRUSHLESS MOTOR

Ongelooflijk soepel vermogen en torsie om over alles heen te klimmen en krachtig regeneratief remmen op weg naar beneden. 18 mph/29 km/h topsnelheid*.



NMC-ACCU

Veilig, krachtig en snel op te laden.



INTUÏTIEVE VERLICHTING

Felle LED-koplampen en achterlichten keren automatisch wanneer je van richting verandert.



DIGITAL SHAPING 2.0

Soepeler? Agressiever? Selecteer andere rit modi vanaf je smartphone met Digital Shaping 2.0 in de Onewheel-app.

pint

ACTIERADIUS

6-8mijl

10-13km

SNELHEID

16mph

26km/h



pint X

ACTIERADIUS

12-18mijl

19-29km

SNELHEID

18mph

29 km/h





IN HOUDS OPGAVE

00

WELKOM

WELKOM BIJ DE REVOLUTIE	03
VEILIGHEIDSOVERZICHT	04
REGISTREER JE ONEWHEEL PINT	07
ALGEMENE WAARSCHUWING	08
SPECIALE OPMERKING VOOR TOEZICHTHOUDERS	11
ONEWHEEL APP	12
01 ZET VEILIGHEID OP DE EERSTE PLAATS	20

02 RIJDEN JE ONEWHEEL PINT	22	04 JE ONEWHEEL PINT LEREN KENNEN	52
Basisbalans	24	Hoofdschakelaar drukknop	53
Regeneratief remmen	26	Lightbar	54
De voetplank begrijpen	26	Je pint ontcijferen	60
Richting en snelheid	27	05 MEER MANIEREN OM VEILIG TE RIJDEN	62
Keren	27	Algemeen onderhoud van je board	70
Actieradius	28	Specificaties van de Onewheel Pint	72
Manieren om af te stappen	30	Pint lader specificaties	72
Terugduwen	38	Specificaties van de Onewheel Pint	72
03 ONDERHOUD VAN DE ONEWHEEL PINT	46	Garantie	74
Bumpers	47	Conformiteitsverklaringen	78
Voetplanken	47	Contact	80
Band	48		
Accu	49		
Acculader/Hoe laad je de accu op	50		



ZET VEILIGHEID
OP DE EERSTE
PLAATS

01

RIJ VEILIG

Of je nu een professional bent of helemaal nieuw bent in het rijden, het is altijd belangrijk om veilig te rijden. Hier zijn een paar tips om ervoor te zorgen dat jij en je Onewheel Pint heel blijven.

HELM

Draag altijd een helm met een ASTM F1492-08, CPSC en/of CE EN1078 certificering wanneer je op je Onewheel Pint rijdt. Zorg ervoor dat de kinband vast zit en volg de instructies van de helmfabrikant over de pasvorm, het gebruik en de algemene verzorging.

ANDERE VEILIGHEIDSMATERIALEN

Het is een goed idee om polsbeschermers, elleboogbeschermers en kniebeschermers te dragen voor extra bescherming.

SCHOENEN

Draag altijd schoenen die aan je voeten blijven zitten en grip hebben op het board. Rijd nooit op blote voeten of met slippers.

ZIE DEEL 05 "MEER MANIEREN OM VEILIG TE RIJDEN" VOOR MEER VEILIGHEIDSINFORMATIE.

 **WAARSCHUWING:** Veel lokale overheden maken wetten over 'verkeerswaardig' zijn en vereisen specifieke veiligheidsuitrusting. Het is jouw verantwoordelijkheid om alle geldende wetten van de locatie waar jij op je Onewheel rijdt te kennen en na te leven. Dit omvat het correct uitrusten van jezelf en je Onewheel zoals wettelijk vereist wordt.

RIJDEN OP
UW
EENWIEL
PINT

02



EEN ONGELOOFLIJKE RIT

Simpelweg de mooiste rijervaring op aarde. Onewheel Pint is de perfecte mid-town ripper, stoep slasher, boodschappen-getter en offroad ontdekker. Het is zo gemakkelijk dat zelfs opa het kan en het is zo leuk dat de professionals er geen genoeg van kunnen krijgen.

De Pint is ontworpen om intuïtief te zijn. Iedereen kan in een paar minuten de basis leren. Als je een regelmatig begint te rijden, is er voldoende ruimte om jezelf uit te dagen.

VOORDAT JE OP JE PINT STAPT

- Voer altijd vóór elke rit een veiligheidscontrole uit.
- Lees alle veiligheidsinstructies.
- Draag altijd een helm en andere beschermende materialen.
- Kies een veilige, gecontroleerde en rustige omgeving, uit de buurt van auto's, drukte, obstakels en andere potentiële gevaren.

BASISBALANS

Onthoud, dat de Onewheel Pint zelfbalancerend is dus het is niet nodig om spierkracht te gebruiken om op je board te stappen. Gebruik in plaats daarvan langzame en kleine bewegingen.

Wanneer de Onewheel Pint op de grond staat, zie je dat er een lage en een hoge zijde is. Stap altijd eerst op de lagere zijde. Plaats vervolgens je andere voet op het rijdersdetectie-gedeelte. Houd je benen recht (alsof je op de grond staat) met een heel lichte knik in je knieën.

Ga langzaam rechtop staan en de Onewheel Pint zal reageren.

- ✓ **TIP:** Houd de schouders van een vriend vast om je de eerste paar keer dat je op je Onewheel Pint stapt te helpen. We beloven dat je na een paar keer oefenen een pro zult zijn.
- ✓ **TIP:** Kijk in de richting waar je naartoe wilt (kijk niet naar beneden).
- ✓ **TIP:** Gebruik en lichte en constante druk om je Onewheel te besturen.
- ✓ **TIP:** Buig je knieën niet, ga rechtop staan tijdens je eerste ritten.

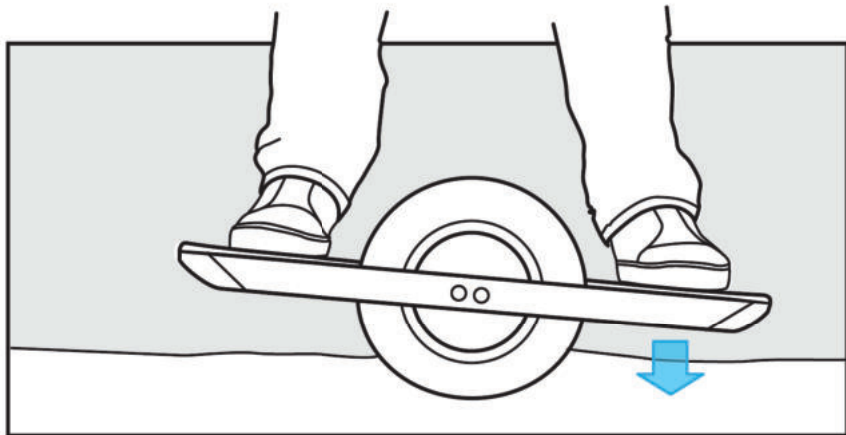

REGENERATIEF REMMEN

Als je bergafwaarts gaat, wordt de Onewheel Pint accu opgeladen.

⚠️ **WAARSCHUWING:** Het rijden op een helling met een stijging van meer dan 15% is extreem gevaarlijk en kan leiden tot verlies van controle of schade aan je Onewheel Pint.

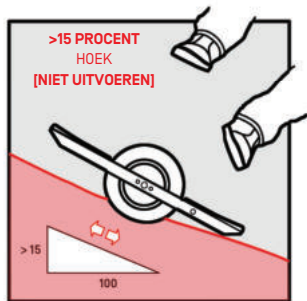
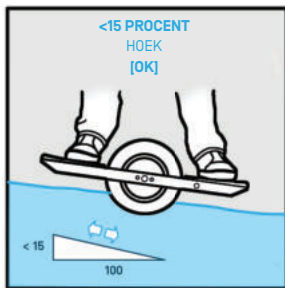

DE VOETPLANK BEGRIJPEN

De voorste voetplank is drukgevoelig en verdeeld in twee zones, een aan elke kant van de middelste stippellijn. Beide zones moeten worden ingedrukt om te beginnen met rijden. De Lightbar wordt blauw als visuele indicatie van de sensorpad-gebieden die je gebruikt.

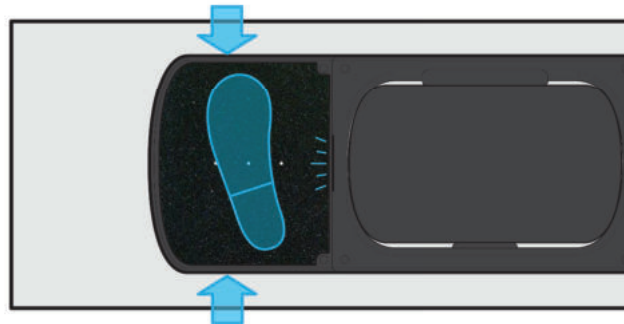

✓ **TIP:** Probeer het verplaatsen van je voet te vermijden tijdens het rijden.

RICHTING EN SNELHEID

Leun naar voren om vooruit te gaan en leun naar achteren om te vertragen of om achteruit te gaan. Hoe meer je leunt, hoe sneller je gaat.

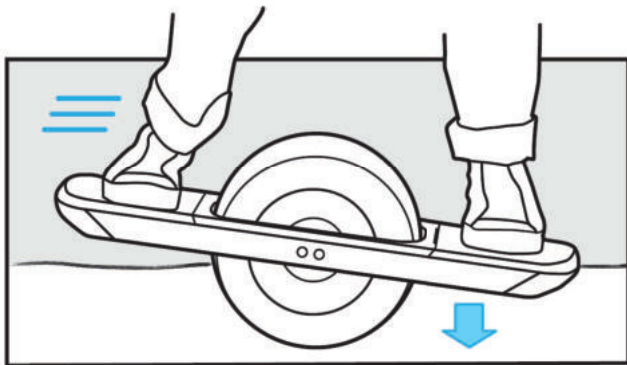

KEREN

Gebruik subtiele hiel-teen druk om naar links of rechts te gaan. Je begint te keren in de richting waarin je leunt. Hoe meer je leunt, hoe scherper de bocht.

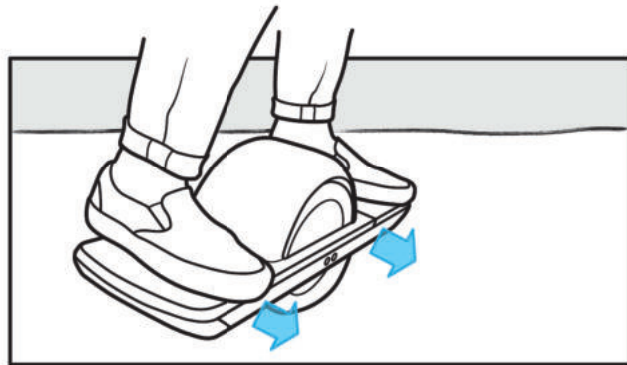

ACTIERADIUS

De actieradius is afhankelijk van verschillende factoren, waaronder het gewicht en de rijstijl van de rijder, het terrein, hellingen en dalingen en de bandspanning. Voor een optimale actieradius bevelen wij de volgende tips aan:

- ✓ **TIP:** Laad je Onewheel Pint volledig op.
- ✓ **TIP:** Zorg dat de bandspanning 20 psi*.

*De bandspanning maakt een aanzienlijk verschil in het bereik, de topsnelheid en rijkwaliteit van de Onewheel.

Zelfs een paar PSI kan de rit veranderen

ONEWHEEL PINT GEBRUIKERSHANDLEIDING





MANIEREN OM TE AF TE STAPPEN

Er zijn een paar manieren om van de Onewheel Pint af te stappen die in de Onewheel-app kunnen worden ingeschakeld. De nieuwe Simplestop™-methode is de standaardinstelling en de eenvoudigste manier om af te stappen. Als je nieuw bent met het rijden, begin dan met Simplestop™

✓ **TIP:** Beide rijderdsdetectie-gedeelten moeten worden ingedrukt om te starten met rijden. Als je langzamer gaat en je voet uit slechts één gebied verwijdert, wordt de Pint uitgeschakeld.

⚠ **WAARSCHUWING:** Stap nooit eerst met je achterste voet af (de voet niet op het rijdersdetectie-gedeelte). Dit verhoogt het risico op een val en mogelijk letsel.

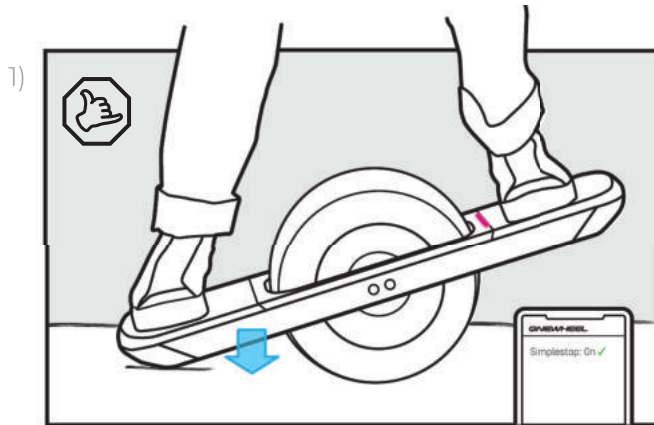

Simplestop™ - De eenvoudigste manier om te stoppen. Als je nieuw bent met rijden, begin dan hier. **blz. 32**

2)

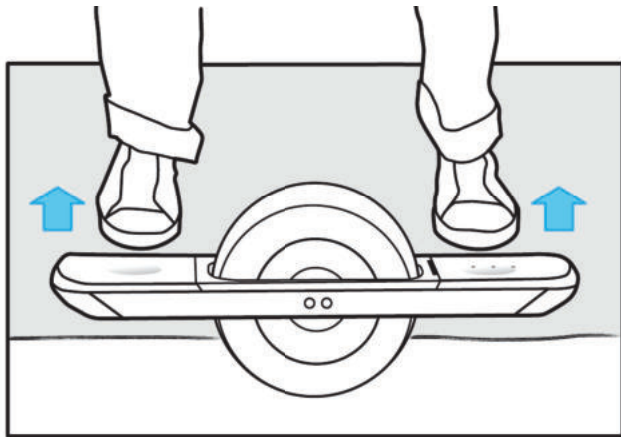

De sprong eraf - Een andere manier om af te stappen. Het is niet de meest elegante afstap, maar het werkt. **blz. 34**

3)

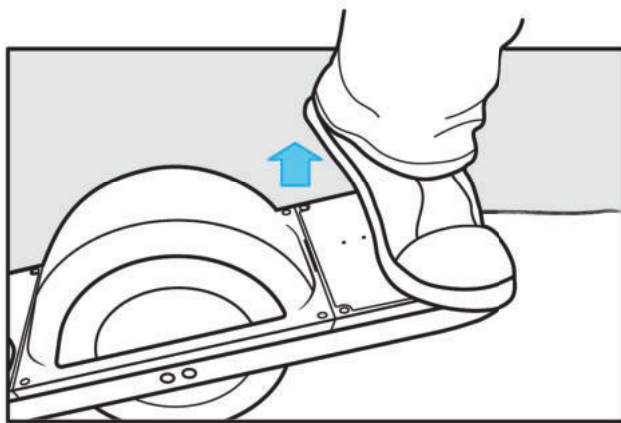

Afstappen door optillen van de hiel - Een meer geavanceerde manier om af te stappen. Stap af als een pro als je het gevoel hebt dat je er klaar voor bent. **blz. 36**

SIMPLESTOP™ (OPTIONEEL)

Als Simplestop™ is ingeschakeld, kom tot stilstand door achteruit te leunen zodat je langzamer gaat. Eenmaal gestopt, leun je langzaam naar achteren, het board gaat een paar centimeter achteruit daarna zal de achterkant van het board zachtjes op de grond zakken.

- ⚠️ **VOORZICHTIG:** Om Simplestop™ te gebruiken, moet deze zijn ingeschakeld in de Onewheel-app op je smartphone.
- ⚠️ **WAARSCHUWING:** Stap nooit eerst met je achterste voet af (de voet niet op het rijdersdetectie-gedeelte). Dit verhoogt het risico op een val en mogelijk letsel.
- ✓ **TIP:** Om Simplestop™ te gebruiken, leun je soepel naar achteren met je heupen en knieën terwijl je je borst over het midden van de band houdt.

1)

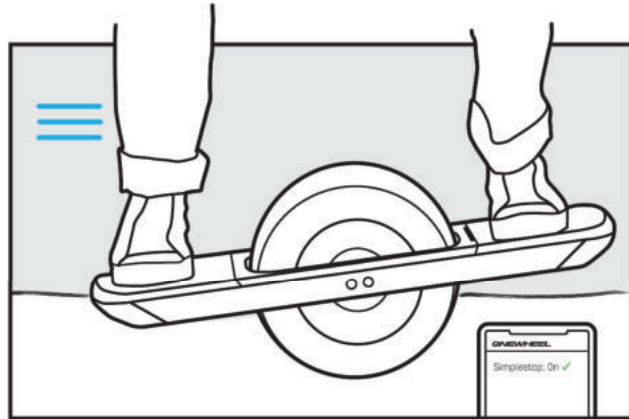

Leun achterover om het board tot stilstand te brengen als **Simplestop™ is INGESCHAKELD** in de instellingen van je Onewheel-app.

2)

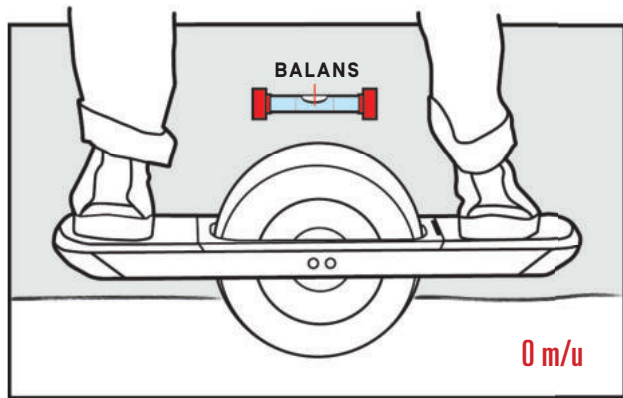

Kom in balans Eenmaal gestopt breng je je board evenwijdig aan de grond [balans].

3)

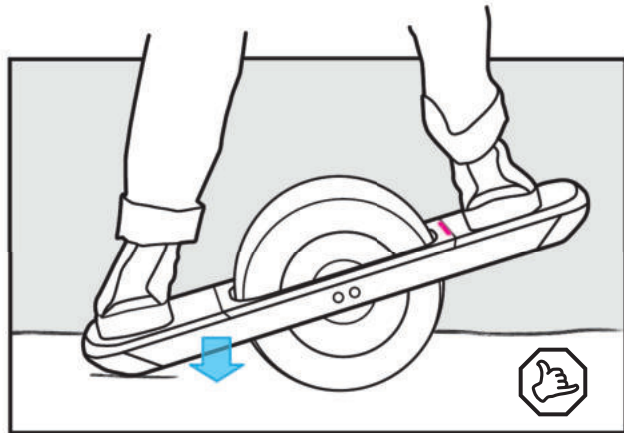

Leun achterover en ga naar beneden. LEUN langzaam achterover, het board zal een paar centimeter achteruit gaan en dan uitschakelen en de achterkant zal naar de grond zakken.

AFSPRING-METHODE

Kom langzaam tot stilstand door achterover te leunen om te vertragen. Eenmaal gestopt, breng je het board in balans en spring je met beide voeten tegelijkertijd af.

- ✓ **TIP:** Dit is niet de beste manier om af te stappen, want er is een kans dat je board op zijn zij kantelt waardoor je de zijkant kunt beschadigen.
- ⚠ **WAARSCHUWING:** Stap nooit eerst met je achterste voet af (de voet niet op het rijdersdetectie-gedeelte). Dit verhoogt het risico op een val en mogelijk letsel.

1)

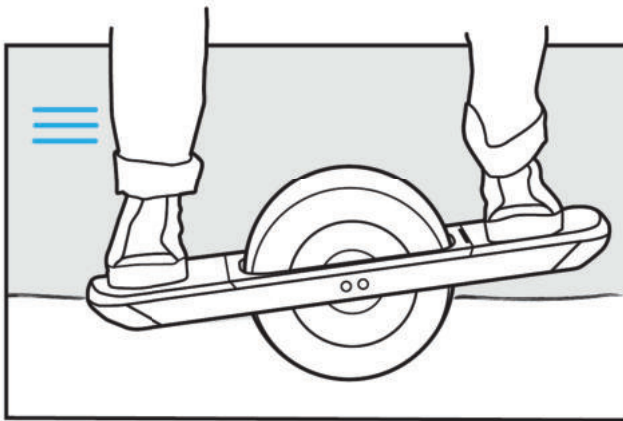

Kom langzaam tot stilstand. Leun achterover om je board tot stilstand te brengen.

2)

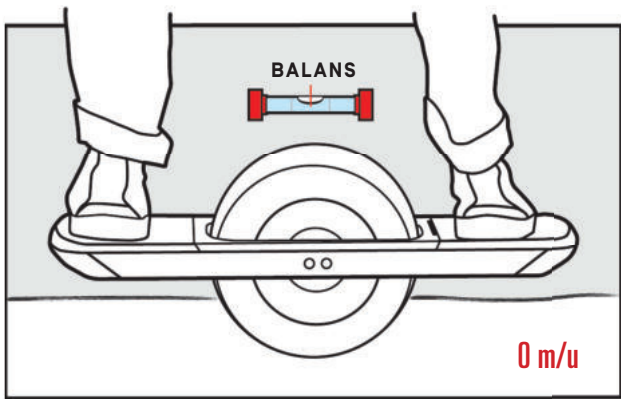

Kom in balans Eenmaal gestopt breng je je board evenwijdig aan de grond (balans).

3)

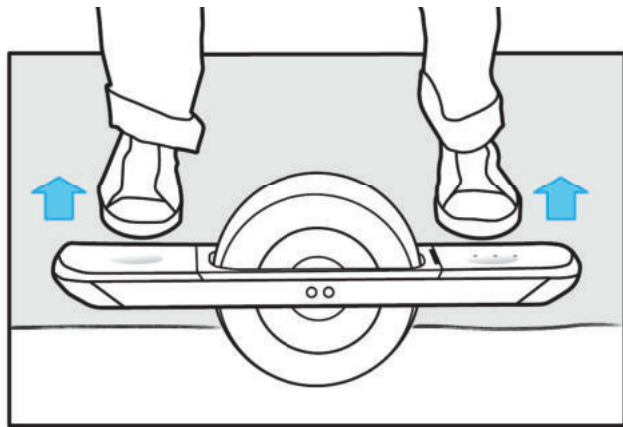

Spring er af. Spring er voorzichtig met **BEIDE VOETEN** tegelijkertijd vanaf.

HIELIFT-METHODE

De hiellift-methode is een beetje lastiger dan Simplestop™, maar het kan een van de soepelste manieren zijn om van een Onewheel af te stappen.

- ⚠ **WAARSCHUWING:** Stap nooit eerst met je achterste voet af [de voet niet op het rijdersdetectie-gedeelte]. Dit verhoogt het risico op een val en mogelijk letsel.
- ✓ **TIP:** Oefen het afstappen met de hiellift-methode terwijl je je ergens aan vasthoudt om je evenwicht te bewaren. Je zult een kleine klik horen wanneer de motor wordt uitgeschakeld.

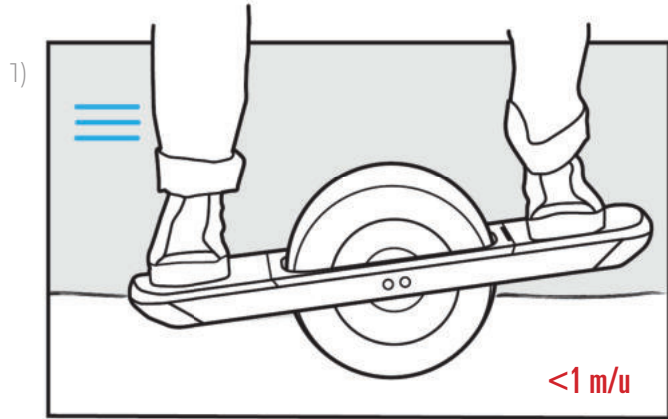

Vertraag naar lager dan 1 m/u. Leun achterover om je board te vertragen tot minder dan 1 m/u.

2)

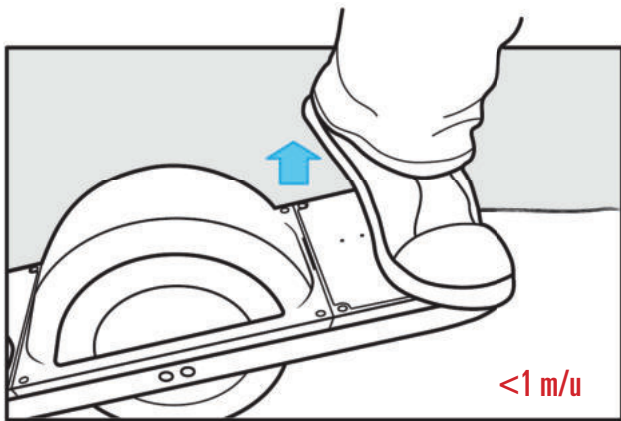

Til je hiel op. Til je voorste hiel van een kant van de sensorpad en het board zal worden uitgeschakeld, zodat je de achterkant naar beneden kunt laten komen.

3)

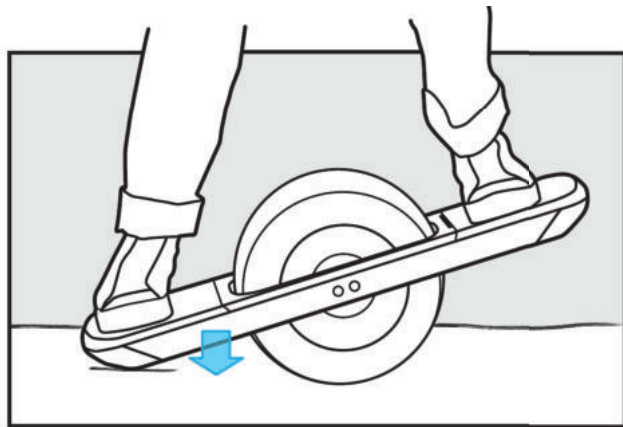

Laat de achterkant zakken. Zodra je board is uitgeschakeld, laat je de achterkant langzaam op de grond zakken.

TERUGDUWEN

Zoals alles in het leven, heeft de Onewheel Pint zijn beperkingen. Als je op enig moment te snel probeert te gaan, een zeer steile heuvel afdaalt of met een lege accu rijdt, zal je Onewheel Pint "terugduwen." In een terugduw-situatie zal de voorkant van het board omhoog komen zodat de rijder weet dat hij moet vertragen. **LEUN ALTIJD ACHTEROVER OM TE VERTRAGEN WANNEER HET TERUGDUWEN OPTREEDT. LEUN NOOIT NAAR VOREN TIJDENS TERUGDUWEN.** Als je niet achteruit leunt om te vertragen als het terugduwen optreedt, kan dit leiden tot verlies van controle, ernstig letsel of overlijden.

⚠ WAARSCHUWING: Het negeren van veiligheids waarschuwingen, inclusief het terugduwen, kan leiden tot het verlies van controle, ernstig letsel of overlijden.

ONEWHEEL PINT GEBRUIKERSHANDLEIDING

TERUGDUWEN DOOR VOLLE ACCU

Wanneer de accu volledig is opgeladen en je deze blijft opladen via regeneratief remmen (bijv. bergafwaarts rijden), kun je "Terugduwen door volle accu" ervaren. Dit is om overbelasting van de accucellen te voorkomen. Als dit gebeurt, schakel je gewoon je Pint 'UIT' en weer 'AAN' en rijd je enkele ogenblikken opwaarts om de lading wat te verminderen. Het is nu mogelijk om verder bergafwaarts rijden.

⚠ WAARSCHUWING: Probeer nooit een lange of steile heuvel af te rijden met een pas opgeladen Onewheel Pint. Je kunt de controle verliezen of er kan schade ontstaan aan je Onewheel Pint.

TERUGDUWEN DOOR LEGE ACCU

Wanneer de accu van je Onewheel Pint extreem laag is, zal deze veel agressiever gaan terugduwen en buiten werking treden. Dit betekent dat de accu volledig opgeladen moet worden. Als de accu bijna leeg is, stop je Onewheel Pint en laad deze op.

 **WAARSCHUWING:** Als je blijft rijden wanneer de accu bijna leeg is, kan dit resulteren in een plotselinge uitschakeling of schade aan je Onewheel Pint.

TERUGDUWEN ALS JE SNEL GAAT

Wanneer je Onewheel Pint zijn limieten heeft bereikt, zal het terugduwen optreden. Wanneer dat gebeurt, leun dan naar achteren om je snelheid te verlagen. Leun nooit naar voren om terug te duwen. Je kunt hierdoor je Onewheel Pint forceren, waardoor je de controle kunt verliezen en van je board kunt vallen met ernstig letsel of overlijden tot gevolg.

 **WAARSCHUWING:** Het negeren van veiligheidswaarschuwingen, inclusief het terugduwen, kan leiden tot het verlies van controle, ernstig letsel of overlijden.

TERUGDUWEN ALS JE SNEL GAAT - DOE DIT!

Het terugduwen is een belangrijke veiligheidsvoorziening. Het negeren of het proberen door te duwen van terugduwen is extreem gevaarlijk.

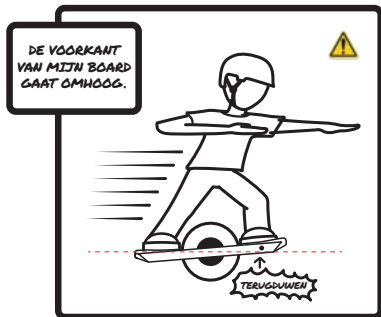

⚠️ VOORZICHTIG: TERUGDUWEN

De voorkant van het board gaat omhoog om de rijder te waarschuwen om te vertragen.

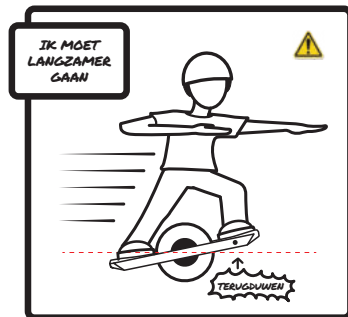

⚠️ VOORZICHTIG: TERUGDUWEN

De rijder herkent het terugduwen en is van plan zich aan te passen.

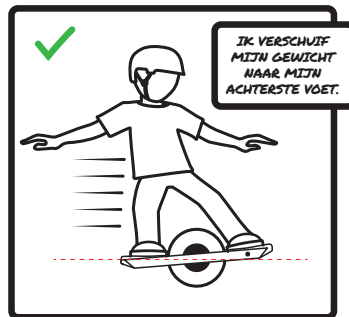

De rijder verplaatst het gewicht naar de achterste voet om te vertragen.

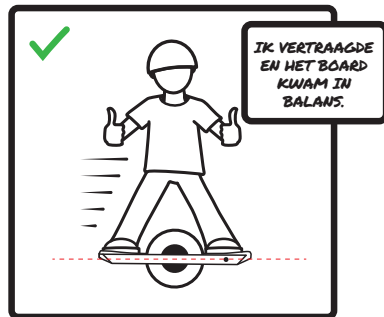

De rijder is langzamer gegaan en het board rijdt weer normaal.

TERUGDUWEN ALS JE SNEL GAAT - DOE DIT NOOIT!

Het terugduwen is een belangrijke veiligheidsvoorziening. Het negeren of het proberen door te duwen van terugduwen is extreem gevaarlijk.

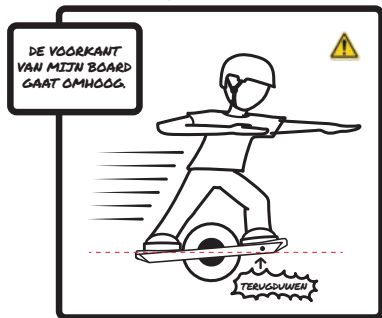

⚠️ VOORZICHTIG: TERUGDUWEN

De voorkant van het board gaat omhoog om de rijder te waarschuwen om te vertragen.

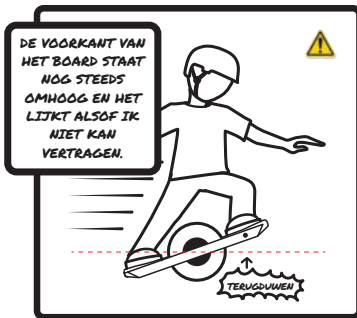

⚠️ WAARSCHUWING: NEGEER HET TERUGDUWEN NIET

Als het gewicht van de rijder vooruit blijft leunen, dan blijft het board de rijder terugduwen.

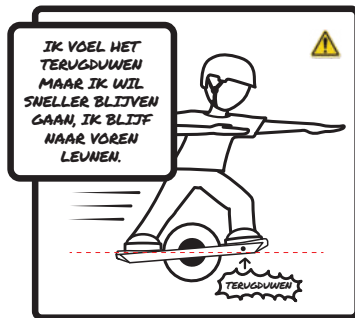

⚠️ WAARSCHUWING: NEGEER HET TERUGDUWEN NIET

De rijder leunt met gewicht naar voren om te versnellen. Het board blijft de rijder terugduwen.

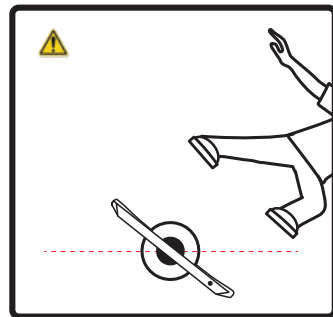

⚠️ WAARSCHUWING: NEGEER HET TERUGDUWEN NIET

Het negeren van veiligheids waarschuwingen, inclusief het terugduwen, kan leiden tot het verlies van controle, ernstig letsel of overlijden.

TERUGDUWEN DOOR VOLLE ACCU - DOE DIT!

Het terugduwen is een belangrijke veiligheidsvoorziening. Het negeren of het proberen door te duwen van terugduwen is extreem gevaarlijk.

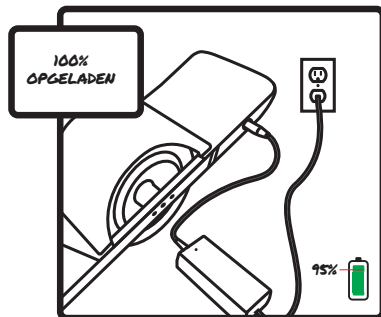

De OneWheel is 100% opgeladen.

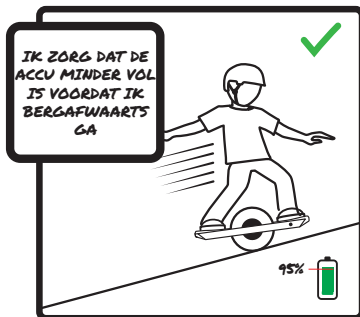

⚠️ VOORZICHTIG: TERUGDUWEN
Rijd bergopwaarts tot de batterij leeg is minder dan 95% opgeladen.

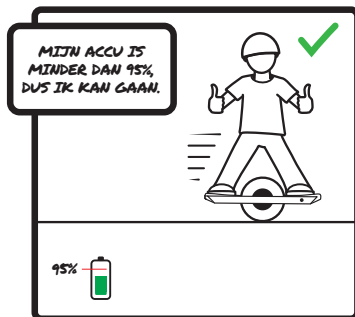

Na het leegmaken van de batterij onder 95% lading, is de batterij klaar voor regeneratief remmen.



Klaar om te gaan, veel plezier.

TERUGDUWEN DOOR VOLLE ACCU - DOE DIT NOOIT!

Het terugduwen is een belangrijke veiligheidsvoorziening. Het negeren of het proberen door te duwen van terugduwen is extreem gevaarlijk.

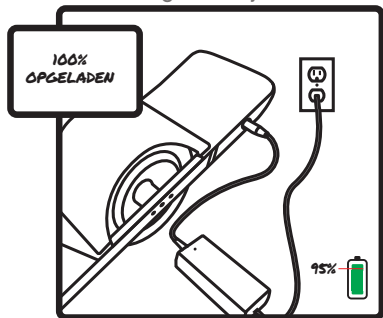

De OneWheel is 100% opgeladen.

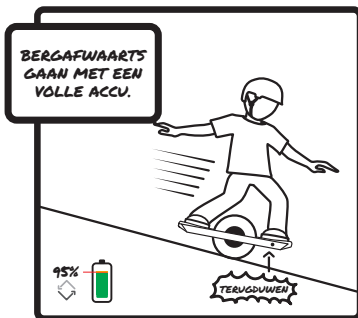

⚠ WAARSCHUWING: NEGEER HET TERUGDUWEN NIET

De voorkant van het board gaat omhoog om de rijder te waarschuwen dat de accu niet bestand is tegen meer regeneratief remmen.



⚠ WAARSCHUWING: NEGEER HET TERUGDUWEN NIET

Als regeneratief remmen doorgaat, blijft het board terugduwen.

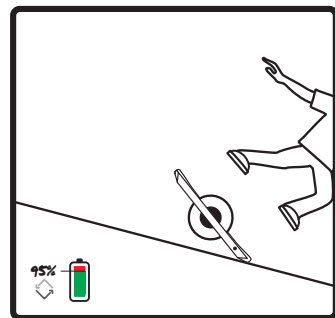

⚠ WAARSCHUWING: NEGEER HET TERUGDUWEN NIET

Het negeren van veiligheids waarschuwingen, inclusief het terugduwen, kan leiden tot het verlies van controle, ernstig letsel of overlijden.



ONEWHEEL PINT GEBRUIKERSHANDLEIDING





JOUW PINT ONDERHOUDEN

03

VEILIGHEIDSCONTROLE

Door regelmatig veiligheidscontroles uit te voeren, verleng je de levensduur van je Onewheel Pint. We raden je aan om je Onewheel Pint vóór elke rit zorgvuldig te inspecteren om ervoor te zorgen dat er geen losse, beschadigde of ongewoon versleten onderdelen zijn. Alle moeren en bouten moeten goed vast zitten. De meeste Onewheel Pint-componenten zijn zo ontworpen dat ze gemakkelijk kunnen worden vervangen als er een probleem is.

**NEEM CONTACT OP MET DE ONEWHEEL
KLANTENSERVICE ALS JE VRAGEN HEBT. E-MAIL
SUPPORT@ONEWHEEL.COM**

 **WAARSCHUWING:** Voordat je kleine werkzaamheden aan je Onewheel Pint uitvoert, moet je ervoor zorgen dat de stroomschakelaar in de "UIT"-positie staat.

 **WAARSCHUWING:** De voetplanken vormen een integraal onderdeel van het veiligheidssysteem voor de Onewheel Pint. Rijd nooit met een beschadigde voetplank of beschadigd gripband en probeer nooit de gripband te vervangen. Vervangende voetplanken zijn verkrijgbaar op www.onewheel.com.

 **VOORZICHTIG:** Als je op een beschadigde Pint rijdt, vervalt de garantie.

BUMPERS

Bumpers zijn ontworpen als slijtageonderdelen en moeten worden vervangen als ze versleten zijn. Meer informatie is te vinden op onewheel.com/support

VOETPLANKEN

Inspecteer de voetplanken op barsten, gaatjes of scheuren in de griptape, met name in het gedeelte voor de rijdersdetectie. Als je ziet dat er schade is, kun je contact opnemen met support@onewheel.com voor vervangende onderdelen.

 **VOORZICHTIG:** Probeer nooit griptape te verwijderen of te vervangen door griptape van een andere aanbieder.

 **WAARSCHUWING:** Rijden met een beschadigde voetplank is uiterst gevaarlijk. Vervang deze onmiddellijk.

BAND

Controleer je Onewheel Pint-band op eventuele barsten in het profiel en aan de zijwand. Zorg er ook voor dat deze voldoende is opgepompt, tot 20 PSI. De beste manier om je band te controleren en op te pompen is met een digitale meter en compressor van hoge kwaliteit bij je plaatselijke tankstation.

Voor een zachtere, meer vergevingsgezinde rit kun je de bandenspanning verlagen tot 17 PSI, maar houdt er rekening mee dat de bandspanning een **significant** verschil maakt voor het bereik, de topsnelheid, bandslijtage en rijkwaliteit van je Onewheel Pint.

Als je band is beschadigd of een gaatje heeft, ga dan naar onze website voor meer informatie: onewheel.com/support

ONEWHEEL PINT GEBRUIKERSHANDLEIDING

-  **WAARSCHUWING:** Het overschrijden van de aanbevolen maximale druk van 30 PSI (2,0 bar) kan je Onewheel Pint beschadigen en letsel veroorzaken. Hierdoor vervalt ook je garantie.
-  **VOORZICHTIG:** Bandspanning zorgt voor een **significant** verschil in het ACTIERADIUS, de topsnelheid, bandslijtage en de rijkwaliteit van je Onewheel Pint.
-  **VOORZICHTIG:** Als je op je Onewheel Pint rijdt met een platte band of een te lage bandenspanning, vervalt je garantie.
-  **VOORZICHTIG:** Bandspanningsmeters voor auto's van het potloodtype kunnen onnauwkeurig zijn. Gebruik altijd een digitale meter van hoge kwaliteit.

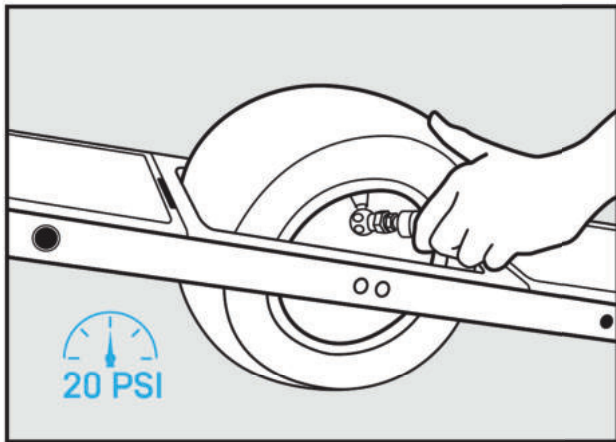

ACCU

Pas op dat je de accu niet over- of onderlaadt. De accu moet minstens om de twee maanden worden opgeladen. Als je dit niet doet, kan je garantie komen te vervallen. Je moet lithiumbatterijen verwijderen volgens de lokale wet- en regelgeving.

- ⚠ **WAARSCHUWING:** Gebruik de accu niet als deze beschadigd lijkt of niet lijkt op te laden. Neem voor meer hulp contact op met de klantenservice van Onewheel op 1-800-283-7943 of stuur een e-mail naar support@onewheel.com
- ⚠ **VOORZICHTIG:** Stel de batterij niet bloot aan extreem hoge of lage temperaturen. Deze kunnen de accu aantasten of beschadigen.

ACCULADER

Gebruik alleen de Onewheel Pint Thuislader (FY630130) of de Onewheel Pint Ultralader (FY630300) om je Onewheel Pint op te laden.

OPMERKING: De FY630130 en FY630300 laders werken op 110V-240V. Er is afhankelijk van het land mogelijk een stekkeradapter vereist.

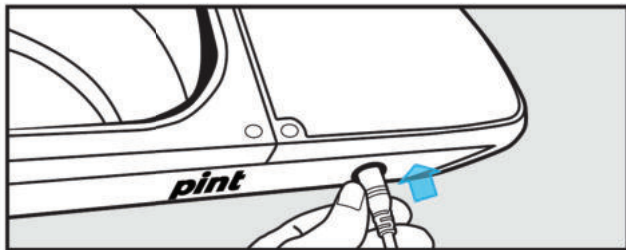

HOE LAAD JE DE ACCU OP

- 01** Sluit de lader aan op een "AC"-voeding en vervolgens op de Onewheel Pint-laadpoort. De lader geeft een rood licht weer.
 - 02** Er verschijnt een groen lampje wanneer de accu volledig is opgeladen en de lader stopt automatisch met opladen.
 - 03** Koppel de lader los door op de ontgrendelknop op de laadstekker te drukken en stevig te trekken.
- ✓ **TIP:** Laat de lader af en toe's nachts aan je Onewheel Pint bevestigd zitten om de accu goed te laten balanceren.

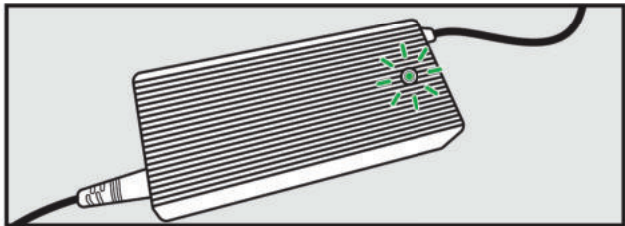
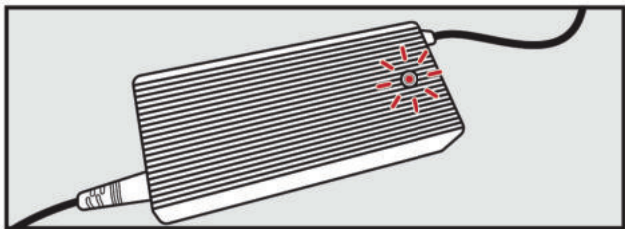

⚠️ VOORZICHTIG: Gebruik alleen de Onewheel Pint thuislader (FY630130) of de Onewheel Pint Ultralader (FY630300) om je Onewheel Pint op te laden. Het gebruik van een andere lader maakt je garantie ongeldig en kan je Onewheel Pint beschadigen.

⚠️ VOORZICHTIG: Alle elektronische componenten en aandrijfcomponenten mogen alleen worden gerepareerd door de klantenservice van Onewheel of door een erkend Onewheel-servicecentrum. Andere aanpassingen maken je garantie ongeldig.

⚠️ VOORZICHTIG: Begin niet met reparaties of aanpassingen aan je Onewheel Pint totdat je goed begrijpt hoe je ze kunt voltooien. Een onjuiste aanpassing of reparatie kan leiden tot schade aan je Onewheel Pint of mogelijk ernstig letsel veroorzaken. Een gekwalificeerde Onewheel Pint-monteur moet complexe services, onderhoud en reparaties uitvoeren in een goed uitgeruste faciliteit.



JE PINT
KENNEN

04

HET GEWELDIGE BEGRIJPEN

Je weet al dat een OneWheel Pint superleuk is, maar het is voor je veiligheid, prestaties en plezier ook belangrijk om te begrijpen hoe een OneWheel Pint werkt. Als je na het lezen van deze handleiding nog steeds vragen hebt, neem dan contact op met de klantenservice van OneWheel op 1-800-283-7943 of stuur een e-mail naar support@onewheel.com

HOOFDSCHAKELAAR DRUKKNOP

Je zet je Onewheel Pint 'AAN' en 'UIT' door op de drukknop te drukken aan de zijkant van de Onewheel Pint. Zorg er altijd voor dat je Onewheel Pint op de grond staat in de gebruiksklare positie voordat je deze "ON" zet. Zet altijd je Onewheel Pint "UIT" tijdens het opladen, opslag of dragen.

- ⚠️ **WAARSCHUWING:** Pak je Onewheel Pint nooit op wanneer de schakelaar op "ON" staat, omdat het wiel kan gaan draaien, wat een veiligheidsrisico kan veroorzaken.
- ⚠️ **VOORZICHTIG:** Druk niet op het rijdersdetectiegedeelte van de voetplank tijdens het inschakelen van je Onewheel Pint, anders werkt deze niet.

- ✓ **TIP:** Het inschakelen van je Onewheel Pint terwijl deze niet op de grond staat, zal een fout veroorzaken.

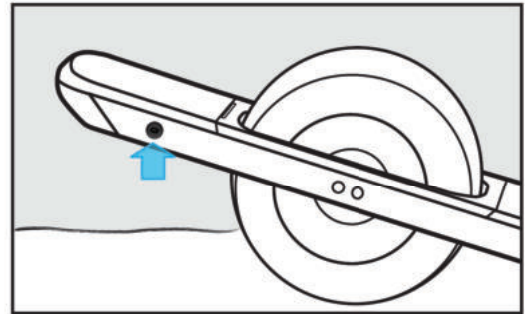

LIGHTBAR

LED LIGHTBAR-INDICATOR

De Lightbar direct achter de voorste voetplank is de statusindicator voor de Onewheel Pint. De Lightbar geeft de accustatus, foutcodes en andere informatie voor je Onewheel Pint aan.

NORMALE WERKING

Wanneer ingeschakeld, toont de Lightbar een staafdiagram van de laadstatus van je accu, beginnend aan de linkerkant. De Lightbar geeft ook het contact met de voetplank aan, de handelswijze voor Simplestop™, evenals fouten en waarschuwingen. Tijdens het rijden dooft de Lightbar uit zodat je je in plaats daarvan kunt concentreren op je rit. Vertraag en de Lightbar gaat weer aan.

AAN HET LADEN

Tijdens het opladen pulseert de Lightbar en fungeert de als een staafdiagram. Wanneer hij volledig is opgeladen, wordt deze uitgeschakeld.

Lightbar die aangeeft: een volledig opgeladen batterij

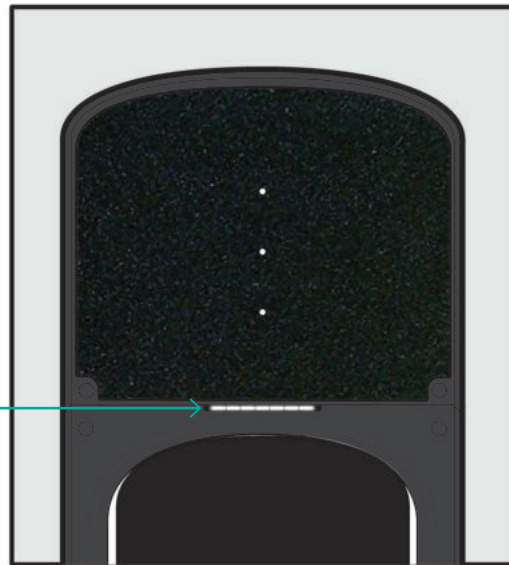

ACCUSTATUS



50% OPGELADEN



< 10% KOSTEN Tijd om uw rit af te sluiten en uw batterij op te laden.

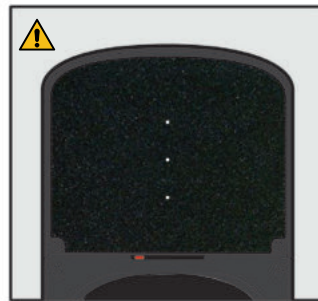

VOLLEDIG LEEG Pushback zal optreden, stop onmiddellijk met rijden.

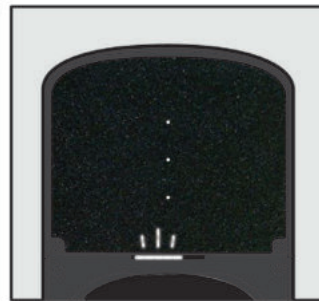

OPLADEN De Lightbar pulseert, en fungeren als een staafdiagram.

⚠ WAARSCHUWING: Als je blijft rijden wanneer de accu bijna leeg is, kan dit resulteren in een plotselinge uitschakeling of schade aan je Onewheel Pint.

OMGAAN MET SIMPLESTOP™

Onewheel Pint waarschuwt je wanneer Simplestop™ is ingeschakeld via de Lightbar.

SIMPLESTOP™ OPSTARTEN

De Lightbar knippert magenta bij het opstarten als Simplestop™ is ingeschakeld.

AFSTAPPEN MET SIMPLESTOP™

Als je de Simplestop-methode gaat uitvoeren, wordt de Lightbar magenta om aan te geven dat Simplestop™ is ingeschakeld en dat je gaat afstappen via de Simplestop™-methode.

Simplestop™-
indicator
is magenta

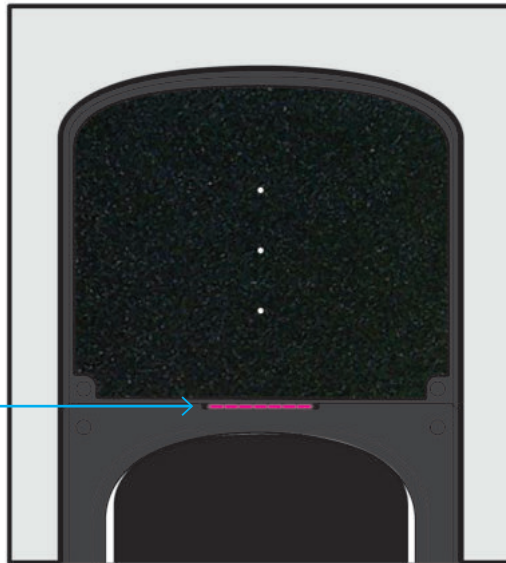

SIMPLESTOP™-INDICATIE

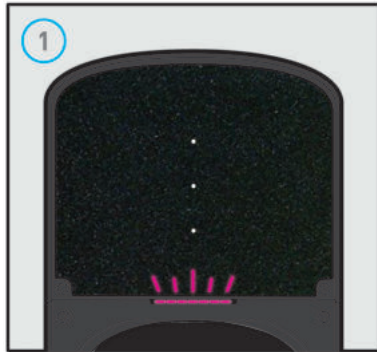

SIMPLESTOP™ OPSTARTEN

Lightbar knippert magenta en wordt vervolgens wit.



OPGESTART

Eenmaal ingeschakeld, verandert de Lightbar in een staafdiagram met wit licht ter indicatie van de accu.



EENVOUDIGE STOP DEMONTAGE

Tijdens het uitvoeren van een Simplestop™ wordt de Lightbar constant magenta.

OMGAAN MET DE VOETPLANK-SENSOREN

De voorste voetplank heeft twee zones aan elke zijde van de voetplank die het detectiegedeelte van de Onewheel vormen. Wanneer je langzamer gaat dan dan 1 mijl per uur, zullen beide kanten van de Lightbar blauw oplichten wanneer de overeenkomstige zone van het rijderdetectie-gedeelte is ingeschakeld.

✓ **TIP:** Zorg ervoor dat je beide kanten van het drukgevoelige sensorpad inschakelt voordat je gaat rijden.

⚠ **WAARSCHUWING:** Stap nooit eerst met je achterste voet af [de voet niet op het rijdersdetectie-gedeelte]. Dit verhoogt het risico op een val en mogelijk letsel.

ONEWHEEL PINT GEBRUIKERSHANDLEIDING

De indicator toont contact op beide zones van het rijderdetectie-gedeelte.

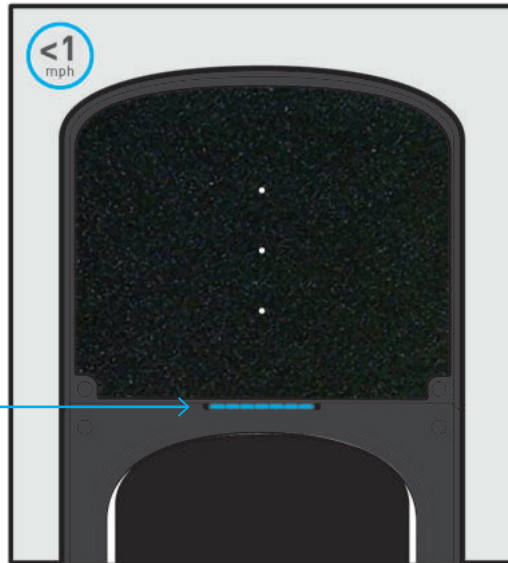

VOETPLANK CONTACTINDICATIE VOOR RIJDER-DETECTIE

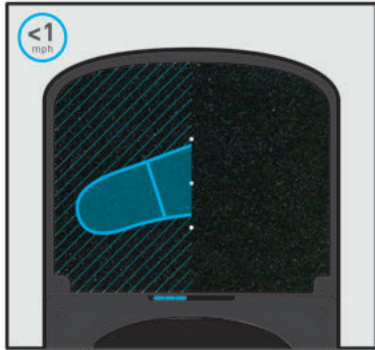

ALLEEN DE LINKERZONE

De drie LED's aan de linkerkant van de Lightbar zullen blauw oplichten.

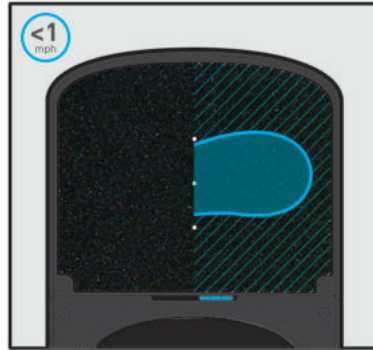

ALLEEN RECHTE ZONE De drie rechter LED's van de Lightbar lichten blauw op.

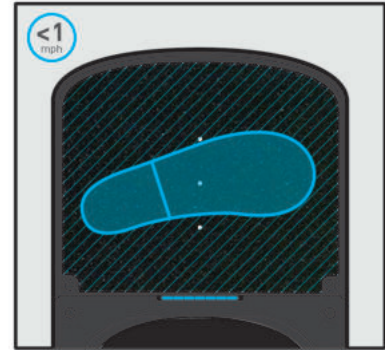

BEIDE ZONES

De hele Lightbar licht blauw op.

HET ONTCIJFEREN VAN JE ONEWHEEL PINT

De verschillende knippercodes, die verschillen door het aantal knipperingen op een rij, indiceren verschillende problemen met je Onewheel Pint. De hele Lightbar knippert geel of rood. Als je op het board rijdt wanneer er een foutcode optreedt, begint het board extreem terug te duwen. Leun achterover om te vertragen, stop en stap onmiddellijk af.

Tel altijd de foutcode als die voorkomt. Soms kun je het probleem oplossen door de accu op te laden of door je Onewheel Pint 'UIT' en vervolgens weer 'AAN' te zetten. Als je nog steeds problemen ondervindt, neem je contact op met de klantenservice van Onewheel op 1-800- 283-7943 of stuur je een e-mail naar support@onewheel.com

KLEUR LICHTBALK	# KNIPPERINGEN	BESCHRIJVING
-----	03	Overladen
-----	04	Ongeldige power-up oriëntatie
-----	06	Motorblokkering gedetecteerd
-----	07	Controllertemperatuur buiten bereik
-----	09	Slechte versnellingsmeter
-----	10	Slechte controller
-----	11	Slechte hall-sensoren
-----	13, 14	Overstroom gedetecteerd
-----	15	Voetplanksensor ingedrukt bij inschakelen
-----	16,22	Ongeldige hardware
-----	17	Accutemperatuur buiten bereik
-----	18	Motortemperatuur buiten bereik
-----	21	Oplader aangesloten



GEEL KNIPPEREN

Een klein probleem dat kan worden opgelost door je board op te laden of uit en weer aan te schakelen.



ROOD KNIPPEREND

Een probleem waarvoor u mogelijk moet Neem contact op met de klantenservice.

MEER MANIEREN
OM VEILIG TE
RIJDEN

05



JE ONEWHEEL PINT AANPASSEN

Het gebruik van ongeautoriseerde accessoires of het uiterlijk of de prestaties aanpassen of wijzigen van Onewheel Pint fabriekscomponenten wordt niet aanbevolen en kan mogelijk het risico op letsel vergroten.

Geautoriseerde officiële Onewheel-accessoires zijn verkrijgbaar op onewheel.com/accessories.

Als je specifieke vragen hebt, kun je contact opnemen met de klantenservice van Onewheel op 1-800-283-7943 of je kunt een e-mail sturen naar support@onewheel.com

-  **WAARSCHUWING:** Het niet bevestigen van de compatibiliteit van, of het correct installeren, bedienen of onderhouden van een onderdeel of accessoire op je Onewheel Pint kan leiden tot ernstig letsel of overlijden en maakt je garantie ongeldig.
-  **WAARSCHUWING:** Het veranderen of modificeren van een Onewheel Pint kan ernstig letsel of overlijden tot gevolg hebben en maakt je garantie ongeldig.
-  **WAARSCHUWING:** Het gebruik van ongeautoriseerde accessoires kan je garantie ongeldig maken of ernstig letsel of overlijden tot gevolg hebben.

MEER MANIEREN OM VEILIG TE RIJDEN

Neem alle lokale verkeerswetten en -voorschriften met betrekking tot het rijden op trottoirs en paden in acht. Het is jouw verantwoordelijkheid om de wetten in jouw rijgebied te kennen en na te leven.

Deel de weg en respecteer de rechten en veiligheid van andere automobilisten, voetgangers en fietsers.

Rijd defensief. Ga er altijd vanuit dat anderen je niet hebben gezien.

⚠ WAARSCHUWING: Rijd nooit met je Onewheel Pint op hellingen of dalingen met een hoek steiler dan 15%. Hierdoor kunnen de motor en de accu oververhit raken en maakt ook je garantie ongeldig.

⚠ VOORZICHTIG: Springen en stunjorden maken je garantie ongeldig.

ONEWHEEL PINT GEBRUIKERSHANDLEIDING

KIJK VOORUIT EN WEES ALERT OM UIT TE WIJKEN VOOR OF TER VERMIJDING VAN:

- Voertuigen die vertragen of keren, je rijstrook inslaan of je van achter benaderen
- Geparkeerde auto's of autodeuren die geopend worden
- Voetgangers
- Kinderen of huisdieren
- Kuilen, rioolroosters, tram- en spoorbanen, voegovergangen, constructie aan de weg of trottoir, puin en andere obstakels die ertoe kunnen leiden dat je moet uitwijken in het verkeer, je wiel beklemd raakt of valt

DRAAG ALTIJD:

- Schoenen die aan je voeten blijven zitten en grip hebben op het board. Rijd nooit op blote voeten of met sandalen of slippers.
 - Opvallende kleding waardoor je duidelijk zichtbaar bent voor bestuurders, fietsers en voetgangers.
 - Oogbescherming die beschermt tegen de zon, evenals vuil, stof en natuurlijk, insecten.
-  **WAARSCHUWING:** Het niet dragen van een helm tijdens het rijden, kan ernstig letsel of overlijden tot gevolg hebben.

- Draag altijd een helm met een ASTM F1492-08, CPSC en/of CE EN1078 certificering en volg de instructies van de fabrikant voor de pasvorm, het gebruik en het onderhoud. Hoofdletsel is een van de meest ernstigste en kan met de juiste bescherming worden voorkomen.
- Vermijd scherpe hobbels, afvoerroosters en plotselinge veranderingen in het oppervlak.
- Vermijd straten en oppervlakken met water, zand, grind, vuil, bladeren en ander gruis. Nat weer belemmert tractie, remmen en zicht en kan je board beschadigen.
- Rijd nooit dicht op motorvoertuigen.

MEER MANIEREN OM VEILIG TE RIJDEN

- Rijd altijd op aangegeven rijstroken of paden of zo dicht mogelijk langs de rand van de straat met de richting van de verkeersstroom mee of zoals aangegeven door de lokale wetgeving.
- Slinger nooit door het verkeer.
- Vervoer nooit een passagier.
- Stop bij stopborden en verkeerslichten. Vertraag en kijk beide kanten op bij kruispunten op straat. Wees voorbereid om je aan te passen, zelfs als je voorrang hebt.
- Gebruik goedgekeurde handsignalen voor keren en stoppen.
- Draag nooit iets bij je dat je zicht kan belemmeren of waardoor jijzelf of je kleding in het wiel verstrikt kan raken.
- Lift nooit mee met een ander bewegend voertuig of object.
- Rijd nooit met je Onewheel Pint terwijl je onder invloed bent van alcohol of drugs.
- Kies rechte stabiele wegen van beton en asfalt.
- Observeer en geef op correcte wijze voorrang.

- Voer geen races, stunrijden of andere manoeuvres uit waardoor je mogelijk je controle kunt kiezen.
- Zorg ervoor dat lichaamsdelen, kleding, enz. niet in contact kunnen komen met bewegende delen, wielen of de aandrijflijn terwijl de motor loopt.
- Voer vóór elk gebruik de controles uit zoals gespecificeerd is door de fabrikant.
- De eigenaar mag het apparaat alleen gebruiken nadat hij het juiste en veilige gebruik duidelijk heeft aangetoond en heeft bevestigd dat de bediener alle componenten en aspecten van de bediening van het apparaat begrijpt en een helm draagt.
- Zorg dat je goed bekend bent met de manier waarop je Onewheel Pint werkt (bijv. snelheid, richting, keren).
- Houd lichaamsdelen, kleding en andere voorwerpen altijd uit de buurt van het wiel.
- Voer altijd een mechanische veiligheidscontrole uit voordat je op jouw Onewheel Pint stapt.
- Let tijdens het rijden op je omgeving. Rijd met een snelheid die gepast is voor jouw omstandigheden. Verhoogde snelheid is gelijk aan een hoger risico.

MEER MANIEREN OM VEILIG TE RIJDEN

- Rijd niet 's nachts of tijdens slecht zicht (bijv. mist, regen, schemering).
- Volg alle aanbevelingen en instructies van de fabrikant op en leef alle wetten en verordeningen na.
- Componenten moeten worden onderhouden en gerepareerd in overeenstemming met de specificaties van de fabrikant, alleen geautoriseerde vervangende onderdelen worden gebruikt en de installatie moet worden uitgevoerd door dealers of andere deskundige personen.
- Personen met hartaandoeningen, zwangere vrouwen, personen met hoofd-, rug- en nekaandoeningen, personen met geestelijke of lichamelijke aandoeningen die hen kwetsbaar maken voor letsel, en personen met verminderde capaciteiten mogen geen Onewheel bedienen.



ALGEMEEN ONDERHOUD VAN JE BOARD

DAGELIJKS GEBRUIK

Het is vrij eenvoudig om je board er jarenlang geweldig uit te laten zien en te laten rijden. **Houd het gewoon droog, schoon en opgeladen.** Nadat je ermee hebt gereden, bewaar je je board op een warme, droge plaats. Laat het 's nachts niet buiten of in je auto achter.

VOCHTIGE OMGEVINGEN

Als je in een vochtige omgeving rijdt, zorg er dan voor dat je achteraf al het vuil van je board wrijft en het volledig laat drogen voordat je het oplaadt. Het board is niet waterdicht, maar wel waterbestendig. Rijden in vochtige omgevingen doe je op eigen risico.

ONEWHEEL PINT GEBRUIKERSHANDLEIDING

KOUDE WEERSOMSTANDIGHEDEN

Rijden in de winter is leuk, en Onewheels kunnen bij koude temperaturen worden gebruikt. Laat de winterkou je plezier niet verpesten.

Laat je Onewheel na het rijden niet buiten of in de kofferbak van je auto achter. Langdurige blootstelling aan extreem koude temperaturen kan een negatief effect hebben op de staat van je board.

Als je je Onewheel toch in de kou achterlaat, moet je je board misschien binnen brengen en laten opwarmen (15 °C) voordat je erop kan gaan rijden (je krijgt eventueel fout 17 te zien als de accutemperatuur te laag is). Het kan een uur of langer duren om je board tot een berijdbare temperatuur op te warmen.

VERZORGING VAN ACCU

Als u het bord meerdere dagen achter elkaar aan de oplader laat, beschadigt u het bord niet, hoewel het voor langdurige opslag het beste is om op te slaan volgens de instructies voor langdurige opslag.

- Laat je je board meerdere dagen na elkaar op de oplader zitten, dan zal het niet beschadigd raken.
- Maar laat het niet maandenlang op de oplader zitten.
- Bij langdurige opslag moet je het tussen 40-50% laten opladen en de laadstatus maandelijks controleren.

LANGDURIGE OPSLAG

Laat je board tussen 40-50% opladen en bewaar het op een droge plaats waar de temperatuur tussen 10 en 15 °C schommelt. Controleer maandelijks om ervoor te zorgen dat de laadstatus tussen 40-50% behouden blijft.



**40-50%
CHARGE**



**50°-60°F
(10°-15°C)**



**CHECK
MONTHLY**

PINT SPECIFICATIES

MOTOR	: 750W Hypercore® naafmotor
ACCU	: Nikkel Mangaan Kobalt Oxide [NMC]
SENSORS	: Solid State MEMS 6-DOF
BAND	: 10.5 × 4.5-6 Onewheel
MAX LEUNHOEK	: > 30 graden
TOPSNELHEID	: 16 M/U / 26 K/U
TYPISCH BEREIK	: 6-8 MI / 10-13 KM
AFMETINGEN	: 8,75×10,5×27 [IN] / 222x266x689 [MM]
GEWICHT	: 27 LB / 10,5 KG
OPLAADTIJD	: 120 minuten* [FY630130 lader]

*OPLAADTIJD GESCHAT VANAF EEN 10%-90% LADING.

ONEWHEEL PINT GEBRUIKERSHANDLEIDING

PINT X SPECIFICATIES

MOTOR	: 750W Hypercore® naafmotor
ACCU	: Nikkel Mangaan Kobalt Oxide [NMC]
SENSORS	: Solid State MEMS 6-DOF
BAND	: 10.5 × 4.5-6 Onewheel
MAX LEUNHOEK	: > 30 graden
TOPSNELHEID	: 16 M/U / 26 K/U
TYPISCH BEREIK	: 12-18 MI / 19-29 KM
AFMETINGEN	: 8,75×10,5×27 [IN] / 222x266x689 [MM]
GEWICHT	: 27 LB / 12,25 KG
OPLAADTIJD	: 240 minuten* [FY630130 lader]

SPECIFICATIES VAN DE PINT-LADER

INPUT : AC100-240V
50/60Hz 110VA

OUTPUT : +63VDC 1.3A

MODEL # : FY630130

BEREIK TEMPERATUUR : 0C tot 50C
VOOR DE BEDIENING

BEREIK VOCHTIGHEID : 0 to 100% RH
VOOR DE BEDIENING [zonder
condensvorming]



GARANTIE

GARANTIE Deze overeenkomst schetst de dekking van de **BEPERKTE GARANTIE** verstrekt door Future Motion Inc., hierna te noemen **BEDRIJF**, aan de **GEBRUIKER**, die wordt gedefinieerd als een persoon die de Onewheel Pint heeft gekocht (hierna het **PRODUCT**) in een winkel of via een online winkel zoals goedgekeurd is door het **BEDRIJF** of van geautoriseerde vertegenwoordiger van het **BEDRIJF**. Het kopen van een **PRODUCT** van een ongeautoriseerde wederverkoper, inclusief iedere online aankoop anders dan rechtstreeks van het **BEDRIJF**, maakt alle productgaranties ongeldig voor zover dit wettelijk is toegestaan.

Het **BEDRIJF** garandeert dat het **PRODUCT**, anders dan de voetplank, de band en de accu, vrij zijn van materiaal- en fabricagefouten gedurende een periode van 12 maanden/2000 KM (1243 mijl), afhankelijk van wat zich het eerst voordoet. De garantie voor de voetplank, de band en de accu is 6 maanden/1000 KM (622 mijl).

ONEWHEEL PINT GEBRUIKERSHANDLEIDING

Als het **PRODUCT** defect blijkt te zijn **EN** er een claim wordt ingediend tijdens de garantieperiode, zal het **BEDRIJF** kiezen uit de volgende opties:

- 01** Reparatie van het **PRODUCT** door middel van telefonische ondersteuning, e-mailondersteuning of door gratis service te verlenen voor onderdelen of arbeid,
- 02** Vervanging van het **PRODUCT** met een vergelijkbaar **PRODUCT** die mogelijk nieuw of gerenoveerd is.
- 03** Terugbetaling van het oorspronkelijke betaalde bedrag voor het **PRODUCT**, verminderd met een redelijke vergoeding voor het gebruik, na teruggave.

Het **BEDRIJF** beveelt aan dat de **GEBRUIKER** eerst het ondersteuningsmateriaal gebruikt geleverd bij het **PRODUCT**, **PRODUCT** diagnostiek, informatie verkregen op internet en via e-mailondersteuning. Als dit onsuccesvol is, kan de **GEBRUIKER** service verkrijgen onder **GARANTIE** nadat het **BEDRIJF** of een geautoriseerde service hierover is geïnformeerd.

Future Motion biedt betaalde reparaties aan voor producten die buiten de garantie vallen.
Alle verkopen zijn definitief.

 Als je dit product wilt weggooien, neem dan contact op met de lokale overheid of dealer en vraag naar de juiste verwijderingsmethode.

OPMERKINGEN OVER DE GARANTIEDUUR PER ONDERDEEL

[Voor materiaal- en fabricagefouten.]

ONDERDELEN	GARANTIEDUUR	OPMERKINGEN
Onewheel Pint	1 jaar	Onderdelen die niet afzonderlijk worden vermeld
Voetplank, band, accu	6 maanden	

GARANTIE

HET VOLGENDE WORDT NIET GEDEKT DOOR DE GARANTIE

- De totale kilometerstand is meer dan 2000 km/1243 mijl.
- Schade is veroorzaakt door aanpassing of gebruik anders dan gespecificeerd in de Gebruikershandleiding.
- De streepjescode of het serienummer van het product is gewijzigd of verwijderd.
- De garantieregistratie is niet consistent met het product zelf.
- Het product is gedemonteerd of gerepareerd door een niet-geautoriseerde derde partij.
- Waterschade valt niet onder de garantie.
- Schade of storing die is veroorzaakt door andere problemen [exclusief productontwerp, fabricage, kwaliteit, etc.].
- Natuurlijke slijtage die de werking van het product niet beïnvloedt (inclusief krassen en slijtage van framerails, voetplank, banden, enz.).
- Schade veroorzaakt door ongevallen of menselijke fouten, zoals breuk veroorzaakt door vallen of roesten in een zeer natte omgeving.
- Schade veroorzaakt door overbelasting van de Onewheel.
- Schade is veroorzaakt door overmacht zoals brand, overstroming, aardbeving, bevriezing, enz.
- Producten gekocht van een niet-geautoriseerde wederverkoper, inclusief elke online aankoop anders dan rechtstreeks van Future Motion, Inc., voor zover wettelijk toegestaan.

ALLE IMPLICIETE GARANTIES (INCLUSIEF MAAR NIET BEPERKT TOT DE IMPLICIETE GARANTIES VAN VERKOOPBAARHEID EN GESCHIKTHEID VOOR EEN BEPAALD DOEL) ZIJN BEPERKT TOT DE BOVENGENOEMDE DUUR VAN 12 MAANDEN/6 MAANDEN GARANTIEPERIODE. FUTURE MOTION INC. ONTKENT VERDER UITDRUKKELIJK ALLE GARANTIES.

Sommige staten staan geen beperkingen toe voor de duur van een impliciete garantie, dus de bovenstaande beperking is mogelijk niet op jou van toepassing als deze niet in overeenstemming is met de bepalende staatswetgeving.



CONFORMITEITSVERKLARING

PINT: ZELFBALANSEREND ELEKTRISCH SKATEBOARD

PRODUCT: Onewheel Pint: Zelfbalancerend elektrisch skateboard

TYPE MODEL: OW1-00007-XX

FABRIKANT: Future Motion Inc

ADRES FABRIKANT:

1201 Shaffer Rd.
Santa Cruz, CA 95060, V.S.

De ondergetekende verklaart hierbij, namens Future Motion Inc. te Santa Cruz, CA, dat het hierboven genoemde product waarop deze verklaring betrekking heeft, in overeenstemming is met de bepalingen van:

EU Machinerichtlijn 2006_42_EG Richtlijn 2014/30/EU van de Raad inzake elektromagnetische

compatibiliteit:

EN 55022 Klasse B limieten

EN 55024

EN 60204

EN ISO 12100

Het technisch constructiedossier wordt bijgehouden op het hoofdkantoor te 1201 Shaffer Rd, Santa Cruz, CA 95060, VS.

Ondertekend 
Kyle Doerksen. Oprichter en CEO 15.02.2020



CONFORMITEITSVERKLARING

PINT X: ZELFBALANCEREND ELEKTRISCH SKATEBOARD

PRODUCT: Onewheel Pint X: zelfbalancerend elektrisch skateboard

TYPE MODEL: OW1-00008-XX

FABRIKANT: Future Motion Inc

ADRES FABRIKANT:

1201 Shaffer Rd.
Santa Cruz, CA 95060, V.S.

De ondergetekende verklaart hierbij, namens Future Motion Inc. te Santa Cruz, CA, dat het hierboven genoemde product waarop deze verklaring betrekking heeft, in overeenstemming is met de bepalingen van:

EU Machinerichtlijn 2006_42_EG Richtlijn 2014/30/EU van de Raad inzake elektromagnetische

compatibiliteit:

EN 55022 Klasse B limieten

EN 55024

EN 60204

EN ISO 12100

Het technisch constructiedossier wordt bijgehouden op het hoofdkantoor te 1201 Shaffer Rd, Santa Cruz, CA 95060, VS.

Ondertekend 
Kyle Doerksen. Oprichter en CEO 05.09.2021



ZEG GEDAG

1201 Shaffer Rd.
Santa Cruz, CA 95060, V.S.
1-800-283-7943

Copyright © 2021 Future Motion Inc
Onewheel® is een handelsmerk van Future Motion Inc.

Onewheel® wordt beschermd door talloze patenten in de V.S. en wereldwijd.
Kijk op www.onewheel.com/patents voor meer informatie.

Alle verkopen zijn definitief



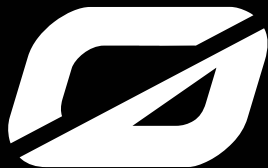

ONEWHEEL PINT & PINT X GEBRUIKERSHANDLEIDING V 2.0

Handleidingen in andere talen zijn beschikbaar op
onewheel.com/support